



CARATEC FLEX TV-WANDHALTER

CFW304AS Schwarz

Montage- &
Bedienungsanleitung

+ DAS PLUS FÜR DEINE REISE.

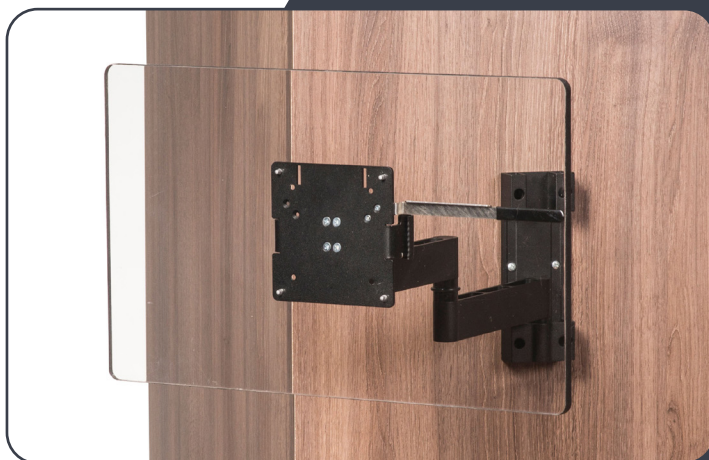

Inhaltsverzeichnis

| Inhalt | Seite |
|--|-------|
| 1 Allgemeine Hinweise | 2 |
| 2 Lieferumfang | 3 |
| 3 Erforderliche Werkzeuge | 4 |
| 4 Montage | 4 |
| 4.1 Montage des Halters | 4 |
| 4.2 Montage des Neigungsadapters | 6 |
| 5 Ausstattung | 7 |
| 6 Hinweise zur Bedienung | 7 |
| 6.1 Bedienung des Halters | 7 |
| 6.2 Bedienung des Neigungsadapters | 7 |

1. Allgemeine Hinweise



Bitte lesen Sie diese Anleitung vor Einbau und Inbetriebnahme sorgfältig durch.

| Zur Montage des Halters beachten Sie bitte folgende Punkte | |
|--|---|
| Montage TV-Gerät | Vergewissern Sie sich, dass die Schrauben für Ihr TV-Gerät nicht zu lange sind (für Caratec TV-Geräte können Sie die mitgelieferten Schrauben M4 x 8 verwenden). Wählen Sie geeignete Schrauben sowie evtl. Dübel für den Untergrund aus, so dass der Halter stabil im Fahrzeug befestigt werden kann (nicht im Lieferumfang enthalten; hierfür empfehlen wir Schrauben mit ca. 4 mm Durchmesser zu verwenden). Prüfen Sie nach der Montage die Stabilität. |
| Gewicht | Der Halter ist nur für TV-Geräte bis zu 6,5 kg und VESA 75 oder 100 Befestigung geeignet. |
| Arretierung | Der Halter muss während der Fahrt verriegelt sein. |
| Einbausituation | Den Halter nur mit dem Entriegelungshebel nach oben (s. Tabelle Lieferumfang, Abb. 1) verbauen, da sonst die Verriegelungsfunktion während der Fahrt nicht gewährleistet ist. |
| optional: Neigungsadapter | Der Neigungsadapter MCC29113 ist optional erhältlich (s. Tabelle Lieferumfang, Abb. 4). Dieser ermöglicht, auf die Halteplatte montiert, Ihr TV-Gerät um 5° oder 10° nach unten zu neigen. |

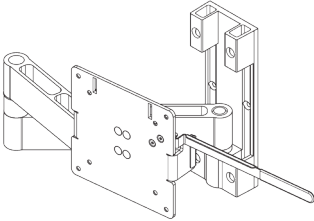
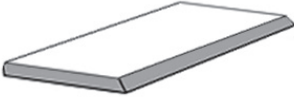

Bedienung & Montage

2. Lieferumfang

Bitte stellen Sie sicher, dass folgende Teile im Lieferumfang enthalten sind:

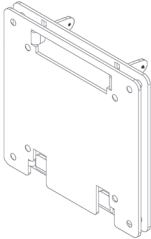

| 1 x TV-Wandhalter CFW304AS | 1 x Montageanleitung |
|---|---|
|  <p data-bbox="314 724 348 740">Abb. 1</p> |  <p data-bbox="796 724 831 740">Abb. 2</p> |
| 4 x Schrauben M4 x 8 | |
|  <p data-bbox="314 954 348 971">Abb. 3</p> | |

optional

| 1 x Neigungsadapter MCC29113 | 4 x Schrauben M4 x 3 |
|---|---|
|  <p data-bbox="314 1417 348 1433">Abb. 4</p> |  <p data-bbox="796 1417 831 1433">Abb. 5</p> |

Hinweise zur Montage

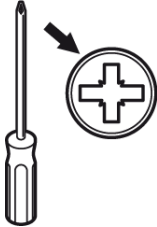
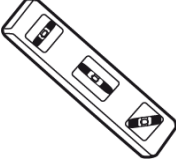
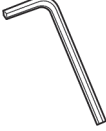
3. Erforderliche Werkzeuge

| Bohrmaschine | Schraubenzieher | Wasserwaage | Inbusschlüssel 2 mm | Metermaß |
|---|---|---|---|--|
|  |  |  |  |  |

4. Montage

4.1 Montage des Halters

Montagebeispiel hier: TV-Wandhalter CFW304AS linksseitig montiert

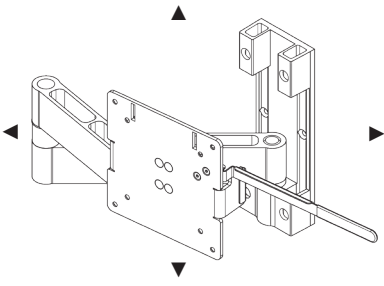
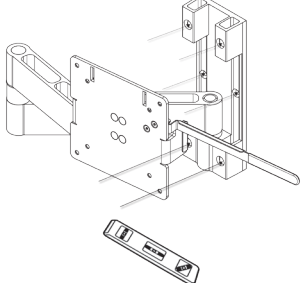
| | | |
|----|---|--|
| 1. |  | <p>Suchen Sie einen geeigneten Platz für die Montage des Halters. Bitte beachten Sie die erforderliche Stabilität des Untergrunds auch bei ausgeschwenktem Halter.</p> <p>Prüfen Sie, ob der Schwenkbereich ausreichend und frei von Hindernissen ist. Legen Sie fest, ob der Halter nach rechts oder links ausschwenken soll.</p> |
| 2. |  | <p>Zeichnen Sie die Bohrlöcher an.</p> |

Hinweise zur Montage

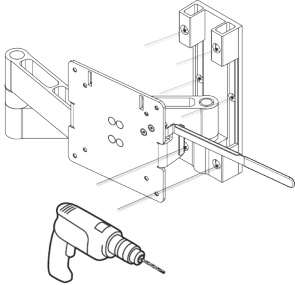
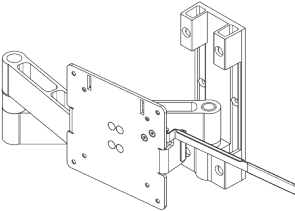
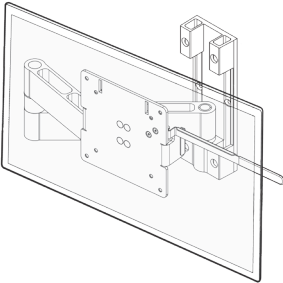
| | | |
|----|--|--|
| 3. |  | Bohren Sie die Löcher. |
| 4. |  | Montieren Sie den Halter im Fahrzeug. Vergewissern Sie sich, dass der Halter korrekt in den Verriegelungsbügel einrastet. |
| 5. |  | <p>Befestigen Sie Ihr TV-Gerät mit M4 Senkkopfschrauben an der Halteplatte. Vergewissern Sie sich, dass die Schrauben für Ihr TV-Gerät nicht zu lange sind [für Caratec TV-Geräte können Sie die mitgelieferten Schrauben M4 x 8 verwenden].</p> <p>Bitte beachten: Falls Sie den optionalen Neigungsadapter verwenden möchten, befestigen Sie diesen vorab an Ihrem TV-Gerät (s. Montage Neigungsadapter).</p> <p>Den Halter nur mit dem Entriegelungshebel nach oben verbauen, da sonst die Verriegelungsfunktion während der Fahrt nicht gewährleistet ist.</p> |

Hinweise zur Montage

4.2 Montage des Neigungsadapters: MCC29113 (optional erhältlich)

Montagebeispiel hier: TV-Wandhalter CFW304AS linksseitig, mit Neigungsadapter

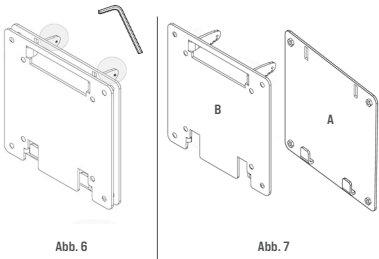
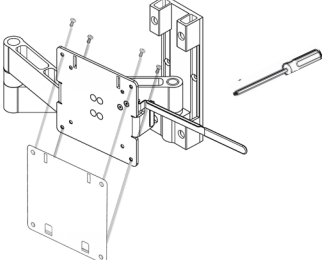
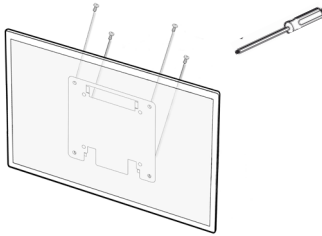
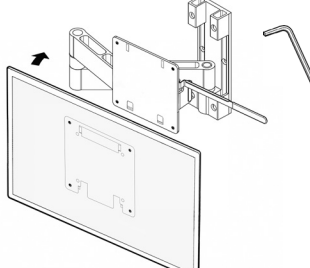
| | | |
|-----------|---|---|
| <p>1.</p> |  <p>Abb. 6</p> <p>Abb. 7</p> | <p>Lösen Sie die zwei Schrauben hinten am Neigungsadapter (s. Abb. 6) um die beiden Adapterplatten (s. Abb. 7, hier A und B gekennzeichnet) einzeln zu erhalten.</p> |
| <p>2.</p> |  | <p>Befestigen Sie die Adapterplatte A an der Halteplatte des bereits montierten Halters CFW304AS. Bitte verwenden Sie hierfür die mitgelieferten Schrauben (M4 x 3).</p> |
| <p>3.</p> |  | <p>Befestigen Sie die Adapterplatte B mit M4 Senkkopfschrauben an Ihrem TV-Gerät. Vergewissern Sie sich, dass die Schrauben für Ihr TV-Gerät nicht zu lange sind (für Caratec TV-Geräte können Sie die mitgelieferten Schrauben M4 x 8 verwenden).</p> |
| <p>4.</p> |  | <p>Hängen Sie die am TV-Gerät befestigte Adapterplatte B in die am Halter befestigte Adapterplatte A ein. Verschrauben Sie die Adapterplatten A und B mit den zwei Schrauben wieder miteinander. Um ein Aufklappen des Neigungsadapters zu vermeiden, müssen die Schrauben fest angezogen sein.</p> |

Hinweise zur Montage

5. Ausstattung

Der TV-Wandhalter CFW304AS mit drei Drehpunkten ist besonders leicht und stabil. Im Ruhezustand ist er präzise fixiert und hält das TV-Gerät fest in seiner Position. In Schwarz erhältlich. Auch als Version mit zwei oder vier Drehpunkten erhältlich.

- Version in Schwarz: CFW304AS
- verriegelbar, damit sich die TV-Geräte während der Fahrt nicht bewegen
- einfache Entriegelung mit Hebel
- rechts- und links montierbar
- Wandabstand ausgeklappt: ca. 393 mm
- Maße zugeklappt (B x H x T): ca. 250 x 210 x 33 mm

6. Hinweise zur Bedienung

6.1 Bedienung des Halters

| | |
|------------|---|
| Entriegeln | Zum Entriegeln fassen Sie rechts seitlich hinter das TV-Gerät und drücken Sie den Entriegelungshebel etwas nach unten. |
| Verriegeln | Zum Verriegeln drücken Sie einfach den Halter zusammen. Bitte halten Sie das TV-Gerät auf beiden Seiten und drücken es gleichmäßig zur Wand. Der Halter verriegelt automatisch. Bitte prüfen Sie, durch leichtes Ziehen am TV-Gerät, ob der Halter sicher verriegelt ist. Während der Fahrt muss der Halter verriegelt sein. |

6.2 Bedienung des Neigungsadapters

Halten Sie das TV-Gerät auf beiden Seiten und schieben es nach oben und nach vorne. Wählen Sie zwischen zwei Winkeleinstellungen (5° und 10°) die entsprechend gewünschte Position aus.





CARATECGMBH



CARATEC_DE

Caratec GmbH

Carl-Bosch-Straße 7
76829 Landau

Tel. +49 6341 38095-0
Fax +49 6341 38095-74

www.caratec.de